

COPPIA ATTREZZO A LEVA



COPPIE ATTREZZO A LEVA PER APERTURA CHIUSINI

COPPIE ATTREZZO A LEVA

COPPIE ATTREZZO A LEVA PER APERTURA CHIUSINI

DESCRIZIONE



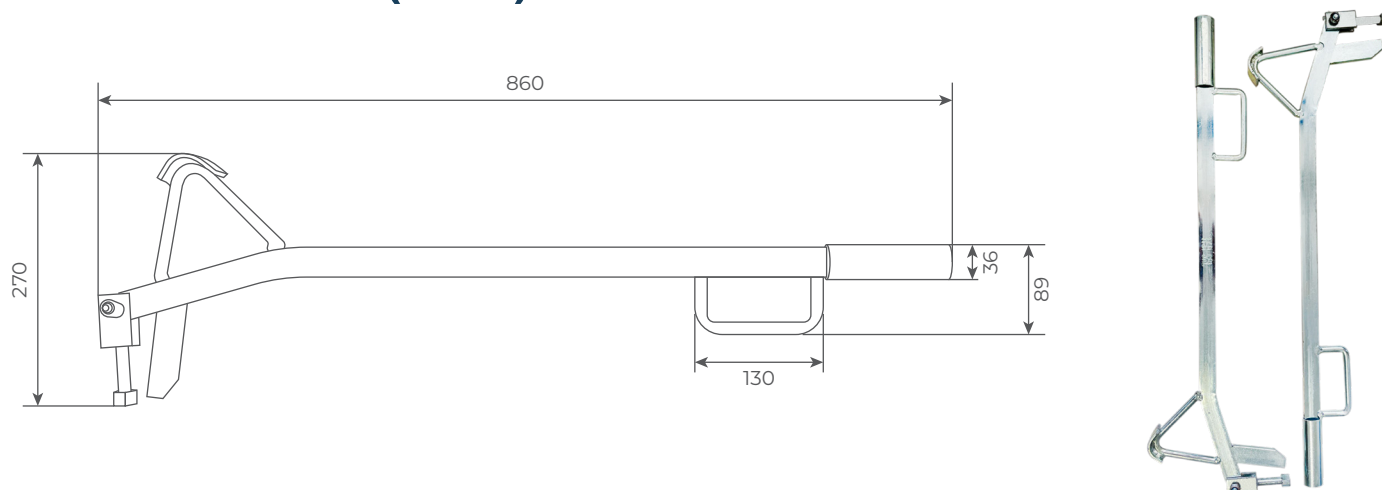

Questa attrezzatura all'avanguardia è stata progettata per il **sollevamento** e la **rimozione** efficiente e sicura di chiusini. È incredibilmente **versatile**, gestendo con facilità sia i chiusini con aggancio ai bordi, sia quelli piccoli e medi con aggancio centrale, che i grandi chiusini rotondi con punto d'appoggio centrale.

La sua robustezza e facilità d'uso la rendono uno **strumento indispensabile** per migliorare l'efficienza e la sicurezza sul lavoro, **riducendo lo sforzo** per gli operatori.

DIMENSIONI (mm)



CARATTERISTICHE PRINCIPALI:

 Peso	6 kg
 Lunghezza	86 cm
 Altezza	6 cm
 Profondità	2 cm